

QCSHL-DK

轴用锁紧器



WEB 产品视频公布



NEW

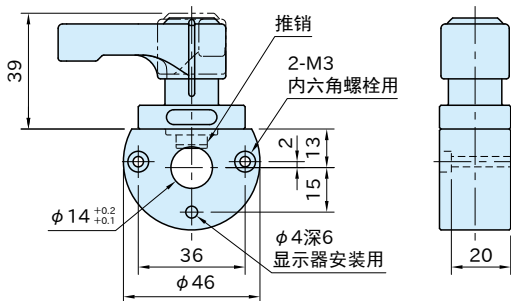
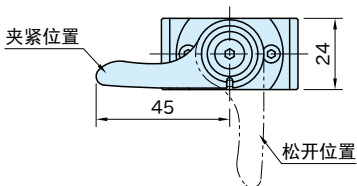

★One Point

一键式操作, 防止轴旋转

本体	一键式下压锁紧器	手柄
铝合金(A5052) 氧化铝膜处理	SUS303	聚酰胺 (玻璃纤维强化)

型 号	夹紧力 (N)	保持扭矩 (N·m)	一键式下压锁紧器	质量 (g)	适用轴直径 (注)
QCSHL1446-DK-OG	400	1.1	QCPS1036-6-OG-F	170	φ14

注)推荐公差:f8,g6,h5~h9

特 点

- 通过一键式操作下压锁紧器, 快速且准确地锁紧轴。
- 弹簧夹紧形式消除不同人员操作时夹紧力产生的偏差, 实现夹紧力始终保持恒定。
- 操作手柄时有单击感, 消除操作失误。
- 通过手柄位置和识别线, 可轻松确认夹紧/松开状态。

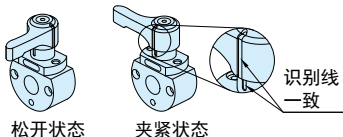

使用示例及使用方法

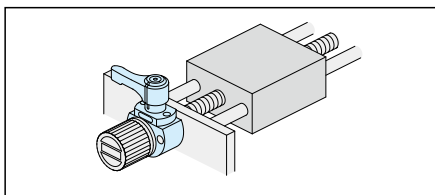

注意事项

- 请将推销的前端、轴和本体充分脱脂, 没有灰尘的状态下使用。
- 处于夹紧状态时请勿施加滑动方向的载荷。
- 如果受到过度的振动或冲击, 那么工件可能会发生移位。