

CP121

夹口

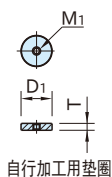
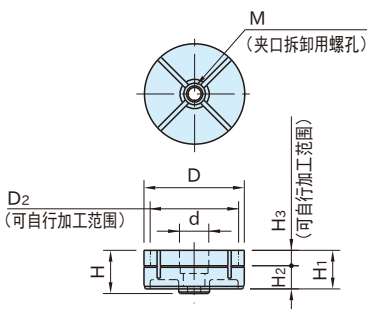
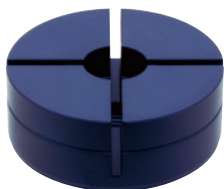

夹口	自行加工用垫圈
A7075 氧化铝膜表面处理 蓝色	S45C 四氧化三铁膜

型 号	D	d	H ₁	H ₃	D ₂ 注)		M	H	H ₂	M ₁	D ₁	T	质量 (g)
					min.	max.							
CP121-06501	65	19	25	10	20	55	M10×1.5 (底孔φ 8.5)	28	15	M4×0.7	18	4	170
CP121-09001	90	23	34	15	24	80	M12×1.75 (底孔φ 10.2)	39	19	M5×0.8	22	6	470

型 号	适用外形固定夹具	
	(参照P. 272)	(参照P. 110)
CP121-06501	CP120-06501	AMCH080-5W
CP121-09001	CP120-09001	AMCH100-5W

注) 数值仅供参考。请根据实际的加工负载，设置夹口自行加工的壁厚。

注意事项

夹口为消耗品。

特 点



夹口拆卸方法

夹口难于拆卸时，可在夹口的螺孔内拧入螺栓，然后压住本体侧，即可方便地拆下。

